

SynchroniZR

■ Áttekintés

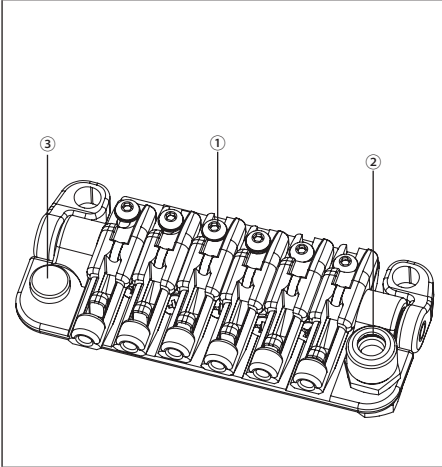

- ① Nyereg rögzítőcsavar
- ② Tremoló kar foglalat
- ③ Intonáció beállítócsavar

■ Hátnézet

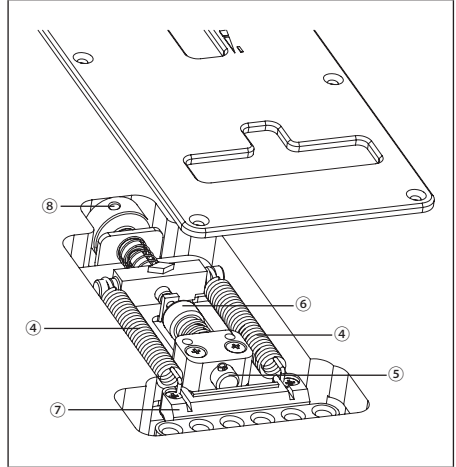

- ④ Tremoló rugó
- ⑤ Tremoló blokk rögzítő
- ⑥ Tremoló blokk rögzítő gomb
- ⑦ Tremoló blokk
- ⑧ Rugó beállítógomb

HU

A TREMOLÓ KAR FELERŐSÍTÉSE

1. A tremoló kar bepattintható kivitelű.

Tartsa a tremolókart a sarkánál fogva, és nyomja be erősen az alaplamezen lévő kar foglalatba, amíg a helyére pattan.

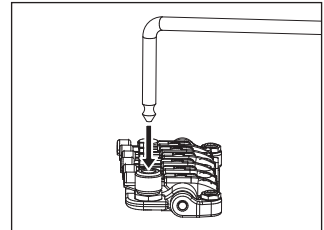

2. A tremolókar feszessége a forgatónyomaték beállító sapkával állítható be. A sapka óramutató járásával megegyező irányban történő elforgatása megfeszíti a kart, míg az óramutató járásával ellentétes irányban történő forgatása meglazítja a kart.

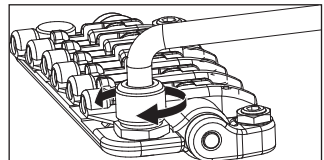

A TREMOLÓ FELSZERELÉSI SZÖGÉNEK BEÁLLÍTÁSA

A tremoló felszerelési szögét a húrok feszessége és a gitártest hátlapjára szerelt tremolórugók feszessége közötti egyensúly segítségével lehet beállítani.

A tremolórugó optimális teljesítmény úgy érhető el, ha úgy állítja be, hogy az körülbelül párhuzamosan álljon a gitártest felületéhez képest.

1. A megfelelően felhangolt gitáron ellenőrizze a tremoló szögét.

2. Ha a tremoló előre felé dől, akkor forgassa el a test hátlapján található rugó beállító gombot a „pozitív” irányban és feszítse meg a tremolórugókat.

3. Ha a tremoló hátrafelé dől, akkor forgassa el a rugó beállító gombot a „negatív” irányban és lazítsa meg a tremolórugókat.

※ Mivel a húrok és a rugók feszessége közötti egyensúly minden egyes alkalommal megváltozik, ha a tremolórugók feszességét a lebegő állapotban beállítja, a tremoló szög beállítása befolyásolja a hangolást. Ezen beállítás közben ismételt hangolni kell a gitárt.

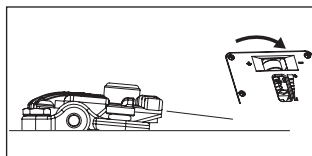
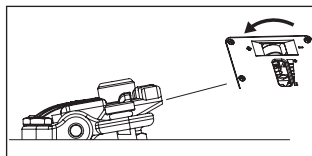
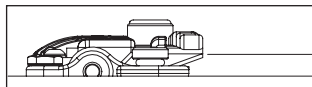

KAR-EMELÉS RETESZELŐ

A SynchroniZR kar-emelés reteszelő funkcióval rendelkezik. Ez a funkció a kar-emelés mozgástartomány reteszelésével tiltja a lebegő állapot.

1. Ügyeljen arra, hogy a tremoló a gitártest felületéhez képest körülbelül párhuzamos állásba legyen beállítva.

2. Vegye le a tremolórugó fedelet és forgassa el a kar-emelés reteszelő gombot úgy, hogy a kar-emelés reteszelő érjen hozzá a tremoló blokkhoz.

3. Ismét ellenőrizze, hogy a tremoló legyen körülbelül párhuzamos a gitártest felületével, majd forgassa el a rugó beállító gombot többször a „pozitív” irányban.

※ Ha a tremolórugó feszessége túl gyenge, akkor a húrok fogják a tremoló blokkot húzni, ami valószínűleg a hangolás bizonytalanságát eredményezi. Ha ezt a problémát tapasztalja hangolás közben, akkor forgassa el a rugó beállító gombot még tovább a „pozitív” irányban.

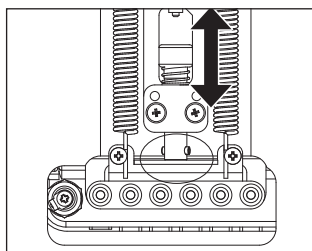

A HÚR MAGASSÁG BEÁLLÍTÁSA

A húrmagasság beállításához állítsa be a teljes tremoló egység magasságát, ehhez egy (3 mm-es) imbuszkulccsal forgassa el a tremoló egység jobb és bal oldalán található tócsavarokat. (Az egyes húrok magassága nem állítható külön-külön.)

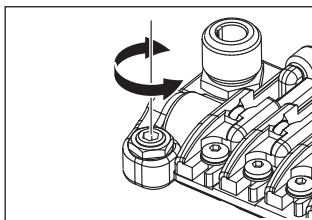

INTONÁCIÓ BEÁLLÍTÁSA

- 1.** Vegye ki a tremoló egységben tárolt intonáció beállítócsavarokat, majd csavarozza azokat a nyereg hátlapján lévő beállító furatokba úgy, hogy a csavarok csúcsa érjen hozzá a tremoló egység falához.

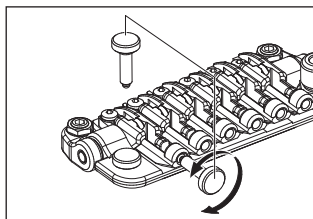

- 2.** Egy (2 mm-es) imbuszkulccsal lazítsa meg a nyereg rögzítőcsavarokat, és forgassa el az intonáció beállítócsavart a nyereg pozíció beállításához.

※ Az intonáció ellenőrzése előtt húzza meg erősen a nyereg rögzítőcsavarokat és hangolja fel a gitárt megfelelően. A beállítások befejezése után húzza meg a nyereg rögzítőcsavarokat és a biztosítóanya nyomólap csavarokat, majd őrizze meg az intonáció beállítócsavarokat a tremoló egységben.

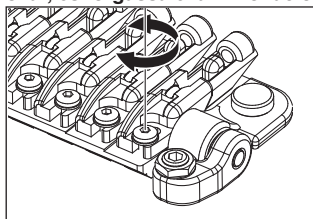

HÚRCSERE

Az új húrokat úgy szerelje fel, hogy átcsúsztatja azokat a tremoló blokkon a gitártest hátlapja felől.

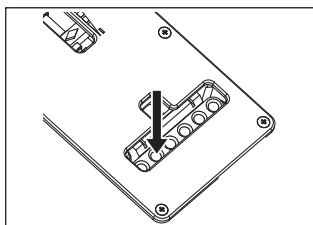

HU

